

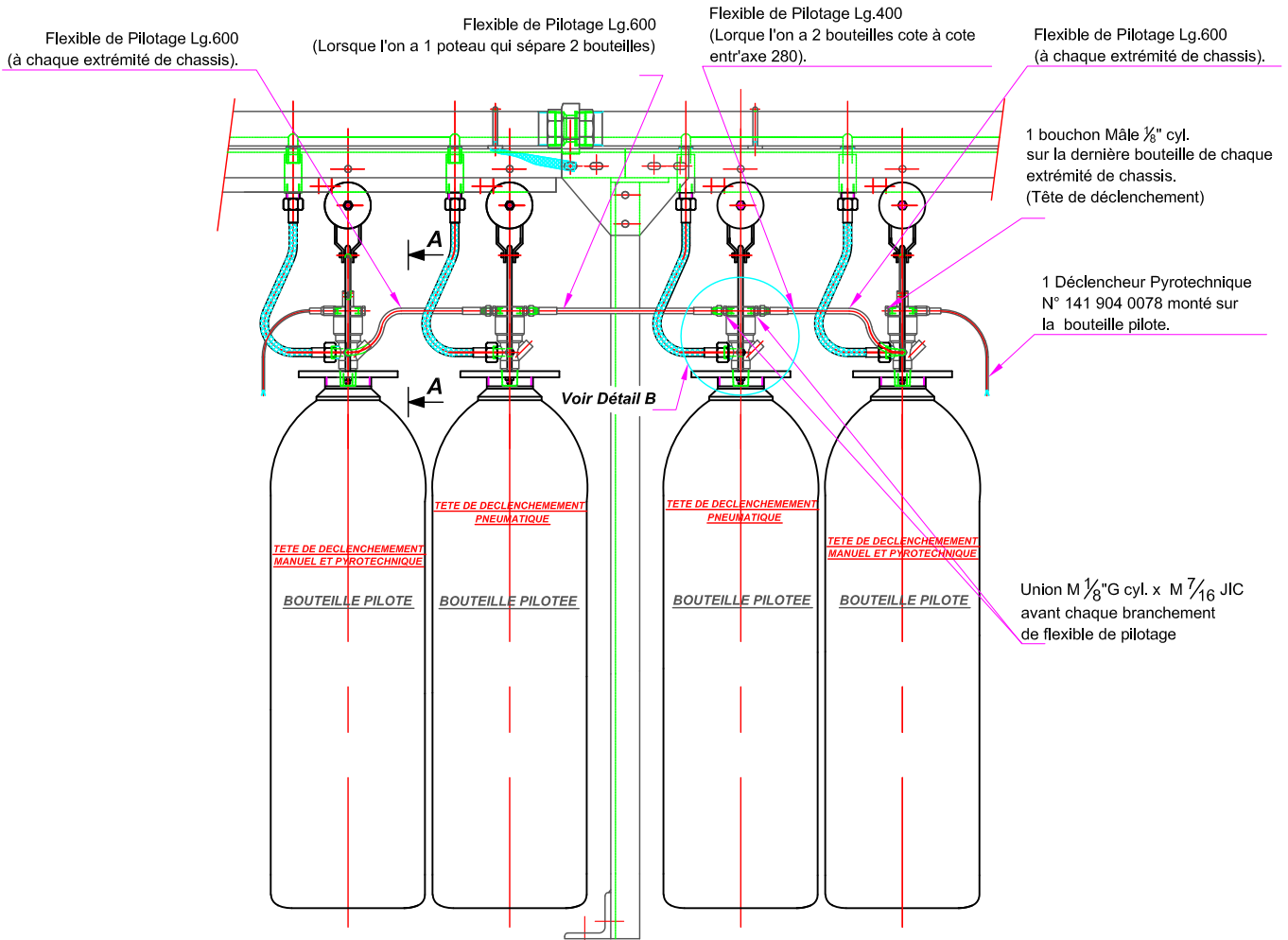

0	PS	10/04/13



\*\*\*\*\* SIMPLE PILOTAGE POUR 10 BOUTEILLES / DOUBLE PILOTAGE AU DELA \*\*\*\*\*

#### SCHEMA BOUTEILLE PILOTE SUIVANT COUPE A-A

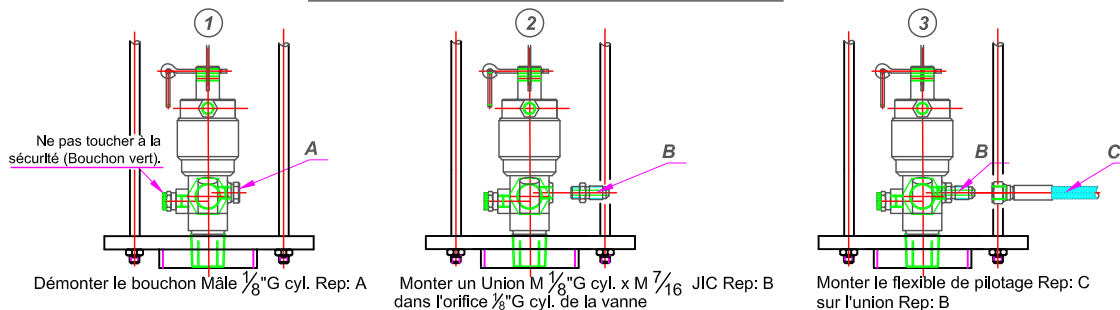

#### SCHEMA BOUTEILLE PILOTEE SUIVANT DETAIL B

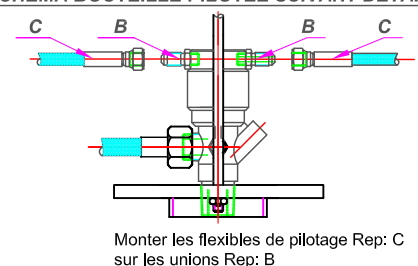

#### Procédure de montage:

- 1) Monter les têtes de déclenchement sur les vannes.  
(Respecter l'orientation des trous de 1/8" perpendiculaire à la sortie).
- 2) Suspendre les bouteilles sur les chassis.
- 3) Connecter les flexibles de décharges entre les clapets et la sortie des vannes.
- 4) Connecter les flexibles de pilotages sur les vannes pilotées.
- 5) Connecter les vannes pilotes aux vannes pilotées (Voir schéma).
- 6) Connecter les déclencheurs pyrotechnique.